

## Коллектив компании «Alarmtrade» благодарит Вас за выбор охранно-сервисной системы Pandora

Система **Pandora** – автомобильная охранно-сервисная система премиум-класса, предназначенная для монтажа на все классы автомобилей с бортовым напряжением 12В. Система **Pandora** разработана и произведена в России «Заводом Опытного Приборостроения» (г. Калуга), являющимся правообладателем торгового знака «**Pandora**» на территории РФ (**свидетельство № 311323**).

Данное изделие – результат труда группы высококвалифицированных российских инженеров, включает в себя множество уникальных и современных инженерно-технологических и программно-аппаратных решений.

При разработке системы **Pandora** использована самая современная элементная база от лучших мировых производителей электронных компонентов. Изделие произведено с использованием нового высокоточного оборудования для монтажа компонентов и контроля, что гарантирует высокое качество, надежность и стабильность технических и пользовательских характеристик изделия в течение всего срока эксплуатации.

Система **Pandora** обладает максимально криптостойким кодом авторизации команд с уникальным диалоговым алгоритмом и индивидуальным для каждого изделия ключом шифрования (не менее 128 бит). Завод Опытного Приборостроения гарантирует Вам защиту от электронного взлома в течение всего срока эксплуатации изделия.

Вы можете рассчитывать на удовольствие от пользования системой; ее эргономику и надежность, высочайшие охранные и сервисные свойства; три года безусловной гарантии производителя; сервисную поддержку в большинстве городов России и ближнего зарубежья; оперативную помощь в решении возникающих вопросов, связанных с эксплуатацией и монтажом системы, обеспечиваемую интернет-службой поддержки и бесплатной «горячей телефонной линией».

Система имеет климатическое исполнение У-2.1 (N-2.1) по ГОСТ 15150-69 и рассчитана на эксплуатацию при температуре окружающей среды от -40°С до +85°С. Все компоненты охранной системы, входящие в комплект, должны устанавливаться только в салоне автомобиля. ЖКИ брелоки охранной системы рассчитаны для работы при температуре от -10°С до +40°С. Защита базового блока и брелоков охранной системы от попадания воды – категория IP40 по ГОСТ 14254-96. Система разработана и произведена с соблюдением требований по ГОСТ Р 41.97-99 (ЕЭК ООН № 97), ГОСТ Р 50789-95, ГОСТ Р 28279-89, ГОСТ 28751-90 (СТ СЭВ 6895-89), ГОСТ 29157-91, ГОСТ Р 50607-93.

**Наш интернет-адрес: [www.alarmtrade.ru](http://www.alarmtrade.ru)**

**Служба поддержки пользователей: [support@alarmtrade.ru](mailto:support@alarmtrade.ru)**

**Телефон «горячей линии»: 8-800-700-17-18 (звонок по России бесплатный)**

**Сделано в России, г. Калуга, ул. Кирова, 20а.**



Сертификат соответствия RU C-RU.MT49.B.00639

## Содержание

|   |           |
|---|-----------|
| <b>Общая информация</b>   | <b>3</b>  |
| Особенности системы   | 4         |
| Комплектация системы  | 5         |
| Сигналы сирены и световая сигнализация  | 6         |
| Показания трехцветного индикатора состояния   | 6         |
| <b>Управление системой</b>  | <b>7</b>  |
| Управление режимом охраны с помощью кнопки на радиометке  | 8         |
| Управление режимом охраны в режиме HANDS FREE   | 8         |
| Управление режимом охраны в режиме «Slave»  | 8         |
| Режим иммобилайзера   | 9         |
| Режим антиограбления (AntiHiJack)   | 9         |
| Кодовый иммобилайзер (валидатор) с использованием штатных элементов управления автомобилем                        | 9         |
| Замена элемента питания метки иммобилайзера   | 10        |
| Аварийное управление системой   | 10        |
| <b>Управление системой по телефону</b>  | <b>12</b> |
| Управление быстрым набором DTMF – команд  | 13        |
| Изменение настроек при помощи мобильного телефона   | 16        |
| <b>Информационный интернет-сервис <a href="http://www.pro.p-on.ru">www.pro.p-on.ru</a> и мобильные приложения</b> | <b>18</b> |
| <b>Информация</b>   | <b>23</b> |
| Полезные интернет-ресурсы   | 24        |
| Расположение блоков системы   | 25        |
| Гарантийные обязательства   | 26        |
| Свидетельство установки   | 27        |
| Свидетельство о приемке   | 28        |
| Гарантийный талон   | 28        |

# 1

## Общая информация

## Особенности системы

### Базовый блок

- Диалоговое кодирование команд.
- Персональный ключ шифрования длиной 128 бит, возможность его изменения пользователем.
- Отдельный индивидуальный ПИН-код для снятия системы с охраны.
- Радиоуправляемое реле блокировки (опционально, частота 2,4 GHz, возможность подключения до 3 шт.)
- Интегрированный GSM-интерфейс
- Голосовой интерфейс управления и контроля с мобильного телефона.
- Ведение протокола событий с записью события, даты, точного времени и координаты (опционально).
- Встроенный интегральный акселерометр для распознавания движения и ударов с адаптивными алгоритмами обработки и регулировкой чувствительности с брелока.
- Контроль напряжения бортовой сети.
- Встроенная антенна 2,4 GHz.
- Улучшенный метод опроса датчиков, исключающий ложные срабатывания.
- Автоматическая постановка на охрану.
- Учет задержки салонного освещения при постановке на охрану.
- Режим «Свободные руки» для постановки/снятия с охраны.
- Обновление ПО системы посредством встроенного mini-USB порта.

### Метка иммобилайзера

- Диалоговое кодирование команд.
- Персональный ключ шифрования длиной 128 бит.
- Встроенный светодиодный индикатор.
- Встроенная кнопка постановки/снятия с охраны
- Батарейка CR 2032.

### Охраняемые зоны автомобиля

Охранно-сервисная система **Pandora** осуществляет охрану следующих независимых зон:

- периметр дверей салона автомобиля
- концевые выключатели капота
- концевые выключатели багажника
- включение зажигания

- нажатие педали тормоза
- срабатывание встроенного шок-сенсора (предварительный уровень)
- срабатывание встроенного шок-сенсора (тревожный уровень)
- срабатывание датчика движения
- срабатывание датчика наклона
- критическое падение напряжения питания бортовой сети автомобиля
- напоминание о невыключенных габаритных огнях при постановке под охрану\*.

### Комплектация системы

|  |       |
|--|-------|
| 1. Базовый блок  | 1 шт. |
| 2. Метка 2,4 GHz   | 2 шт. |
| 3. Кожаный чехол для меток                                       | 1 шт. |
| 4. Основной кабель   | 1 шт. |
| 5. Дополнительный кабель   | 1 шт. |
| 6. Кабель с кнопкой «VALET» и светодиодным индикатором состояния | 1 шт. |
| 7. Комплект крепежа  | 1 шт. |
| 8. Руководство по эксплуатации                                   | 1 шт. |
| 9. Руководство по монтажу (схема подключения)                    | 1 шт. |
| 10. Пластиковая карточка с индивидуальным секретным кодом        | 1 шт. |
| 11. Микрофон   | 1 шт. |
| 12. Релейный модуль автозапуска                                  | 1 шт. |
| 13. Датчик температуры двигателя                                 | 1 шт. |
| 14. Кабель mini-USB  | 1 шт. |
| 15. Разъем дополнительного датчика с проводом                    | 1 шт. |
| 16. Упаковка   | 1 шт. |

Производитель оставляет за собой право без уведомления потребителя вносить изменения в комплектацию и конструкцию изделий для улучшения их технологических и эксплуатационных параметров.

---

\* - Возможность использования данной функции зависит от марки и модели автомобиля

## Сигналы сирены и световая сигнализация

| Наименование сигнала                                      | Описание                                     |
|---|--|
| Режим «тревога», «паника»                                 | Звук. сигнал/свет. сигнал 30 сек. непрерывно |
| «Постановка на охрану»                                    | 1 звук. сигнал /1 свет. сигнал               |
| «Снятие с охраны»   | 2 звук. сигнала / 2 свет. сигнала            |
| «Сигнал о срабатывании датчиков при снятии с охраны»      | 4 звук. сигнала/4 свет. сигнала              |
| «Сигнал о неисправности датчика при постановке на охрану» | 4 звук. сигнала/ 4 свет. сигнала             |
| «Сигнал о срабатывании предупредительного уровня датчика» | 3 звук. сигнала/1 свет. сигнал               |
| «Поиск автомобиля»  | 5 звук. сигналов/ 5 свет. сигналов           |

## Показания трехцветного индикатора состояния базового блока

| Состояние индикатора     | Описание режима   |
|--------------------------|---|
| Красные короткие вспышки | Система в режиме охраны                                       |
| Красным светится         | Система готовится к автопостановке на охрану                  |
| Оранжевая вспышка        | Подтверждение нажатия кнопки "Valet"                          |
| Зеленые вспышки          | Подтверждение кол-ва прописанных меток (при включ. зажигания) |
| Красным и зеленым мигает | Подтверждение ввода ПИН-кода                                  |
| Погашен                  | Система снята с охраны  |

# 2

## Управление системой

## Управление режимом охраны с помощью кнопки на радиометке (постановка/снятие)

Для включения или отключения режима охраны, необходимо находиться в зоне действия радиоканала (в радиусе до 5 м от автомобиля). Управление с метки происходит по защищённому (шифрование AES-128) диалоговому высокоскоростному каналу обмена кодами авторизации в частотном диапазоне 2,4 ГГц на одном из 125 каналов. Для постановки системы на охрану при выключенном зажигании коротко нажмите кнопку на метке, при этом Вы услышите один короткий сигнал sireны и увидите одну вспышку указателей поворотов. Для снятия системы с охраны коротко нажмите кнопку на метке, при этом Вы услышите два коротких звуковых сигнала и увидите две вспышки указателей поворотов. Каждое нажатие на кнопку подтверждается вспышкой светодиодного индикатора метки, что говорит об исправном элементе питания. При отсутствии вспышки или постоянном свечении, элемент питания метки необходимо заменить (см. инструкцию «Замена элемента питания метки иммобилайзера»).

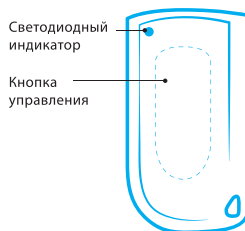

## Управление режимом охраны в режиме HANDS FREE

В системе предусмотрен программируемый алгоритм управления режимом охраны, при использовании которого постановка под охрану осуществляется в автоматическом режиме «**HANDS FREE**». Для постановки системы на охрану при выключенном зажигании отойдите с брелоком-меткой от автомобиля на расстояние, превышающее зону действия штатного радиоканала системы (2,4 ГГц), — более 10 м, система автоматически возьмёт автомобиль под охрану. Для отключения режима охраны приблизитесь с брелоком-меткой к автомобилю — система отключит режим охраны. Включение и выключение функции осуществляется с мобильного телефона (см. раздел «управление системой по телефону»).

## Управление режимом охраны в режиме «Slave»

В данном режиме есть возможность по CAN-шине либо по специальным аналоговым входам контролировать состояние штатной охранной системы автомобиля. При постановке и снятии с охраны штатной системы автомобиля, автосигнализация **Pandora** ставится и снимается с охраны соответственно. Наличие метки в зоне радиобмена при этом не обязательно, но при начале движения, в случае, если метка не авторизована системой, двигатель будет заблокирован. Есть возможность в настройках системы включить функцию «Запрет снятия с охраны в отсутствие метки». При этом снятие с охраны будет выполняться только при наличии метки в зоне радиобмена (не распространяется на команду **0\***).



## Режим иммобилайзера

Режим по умолчанию включен, для выключения воспользуйтесь мобильным телефоном (см. раздел «изменение настроек при помощи мобильного телефона»). При включении зажигания, базовый блок системы Pandora контролирует наличие меток иммобилайзера в зоне радиобмена. Если на момент включения зажигания, меток иммобилайзера нет в зоне действия радиобмена, система заблокирует работу двигателя всеми радиоуправляемыми реле, запрограммированными в систему. Блокировка двигателя осуществляется только в случае регистрации датчиком движения радиореле перемещения автомобиля. Если установлены аналоговые блокировки, то они заблокируют двигатель немедленно, до начала движения или при начале движения, в зависимости от настроек системы.

## Режим антиграбления (AntiHiJack)

Режим по умолчанию отключен, для включения воспользуйтесь мобильным телефоном (см. раздел «изменение настроек при помощи мобильного телефона»). Режим AntiHiJack предоставляет возможность предотвратить попытку захвата транспортного средства насильственным путем, посредством отложенной во времени блокировки двигателя по открыванию двери.

Каждый раз, при включенном зажигании, при открывании/закрывании двери, иммобилайзер опрашивает метку по специальному алгоритму. После открытия двери автомобиля при включенном зажигании и отсутствие метки система позволяет двигателю работать еще менее минуты (требование обеспечения безопасности при движении автомобиля). Перед началом блокировки двигателя прозвучит прерывистый тоновый сигнал с sireны («Предупреждение о блокировке»).

Если блокировка двигателя реализована с помощью радиореле, то по окончании подачи предупредительных сигналов, а также при последующих попытках запустить двигатель, иммобилайзер будет разрешать его работу только в отсутствие движения, и блокировать работу двигателя при попытке начать движение. При начале движения автомобиля иммобилайзер на 15 сек. блокирует двигатель. При появлении в зоне связи «своей» метки происходит выход из режима блокировки и возврат в нормальный режим работы. Если блокировка двигателя организована с помощью аналоговых реле, то по окончании предупредительных сигналов работа двигателя будет остановлена до момента появления метки в зоне опознавания или при регистрации движения - в зависимости от настроек.

## Кодовый иммобилайзер (валидатор) с использованием штатных элементов управления автомобилем

Кодовый иммобилайзер (валидатор) – встроенная функция, позволяющая снимать систему с охраны, управлять таймерными каналами с помощью штатного элемента управления авто-

мобилем (кнопки, рычага или педали). Для ввода «Кода иммобилайзера» необходимо нажать запрограммированную кнопку (рычаг или педаль) количество раз, равное первой цифре, паузы между нажатиями кнопки не должны превышать 1 сек., паузы более 1 сек. воспринимаются системой как окончание ввода цифры и переход к вводу следующей цифры «Кода иммобилайзера» («Код иммобилайзера» может состоять максимально из 4-х цифр от 1 до 9).

После корректного ввода иммобилайзера система, в зависимости от настроек, либо разблокирует работу двигателя, либо активируется запрограммированный таймерный канал, либо будет снята с охраны.

### **Замена элемента питания метки иммобилайзера**

Соблюдая осторожность, раскройте корпус метки. Извлеките разряженный элемент питания и установите новый, соблюдая полярность. Замена элемента питания не приводит к потере кодовой информации метки, поскольку данные об авторизации хранятся в энергонезависимой части памяти микроконтроллера метки.

Аккуратно закройте корпус метки. Все элементы крепления должны остаться в плотно закрытом состоянии. После завершения процедуры замены, можете начинать эксплуатацию метки в штатном режиме.

### **Аварийное управление системой.**

Для быстрого отключения системы воспользуйтесь мобильным телефоном: Для отключения режима охраны по телефону, позвоните на номер телефона системы, после того как система ответит, введите команду **0\***. Если звонок производится не с номера владельца - введите гостевой пин-код (заводское значение **1-2-3-4**).

Для отключения метки иммобилайзера/AntiHiJack введите команду **998\*** (после ввода команды необходимо с телефона ввести индивидуальный ПИН-код, находящийся на пластиковой карточке).

При отсутствии возможности отключить систему с помощью мобильного телефона, воспользуйтесь аварийным снятием с охраны/отключением метки иммобилайзера при помощи кнопки VALET.

### **Аварийное снятие с охраны кнопкой VALET/отключение иммобилайзера**

В случае, если отключить режим охраны при помощи метки нет возможности, используйте специальный индивидуальный секретный код владельца системы. Индивидуальный ПИН-код находится под защитным слоем на пластиковой карте, входящей в комплект системы. Удалите

защитное покрытие и введите с помощью кнопки «VALET» индивидуальный ПИН-код.

1. Введите первую цифру секретного кода кнопкой «VALET» (нажмите кнопку количество раз, равное первой цифре, паузы между нажатиями не должны превышать 1 сек).

Система подтвердит ввод красной вспышкой индикатора.

2. Аналогично введите вторую, третью и четвертую цифры.

Система подтверждает ввод каждой цифры красной вспышкой индикатора.

3. Правильный набор кода подтверждается красными и зелеными вспышками индикатора. Если код некорректен, на это укажет длинная красная вспышка индикатора. Новый набор кода можно осуществить только через 5 сек.



**Если активирован режим иммобилайзера/Anti-Hi-Jack:**

4. Кнопкой «VALET» введите сервисный ПИН-код. Заводское значение сервисного кода 1-1-1-1 (4 нажатия, с паузой 2 сек).

5. Система подтвердит правильный ввод кода красными и зелеными вспышками индикатора и перейдет в режим программирования. Новый ввод можно осуществить только через 5 сек.

6. Для отключения функции иммобилайзера/Anti-Hi-Jack необходимо нажать сервисную кнопку VALET 15 раз (паузы между нажатиями кнопки не должны превышать 1 сек). При этом светодиод будет гореть зелёным цветом.

7. Введите индивидуальный ПИН-код с карты аналогично аварийному снятию с охраны. После правильного ввода кода система издаст два коротких звуковых сигнала сиреной, светодиод загорится красным цветом.

8. Для активации функции иммобилайзера и Anti-Hi-Jack необходимо войти на 15 уровень, при этом светодиод будет гореть красным цветом. Нажмите кнопку «VALET» 1 раз, светодиод загорится зеленым цветом, сирена издаст один короткий звуковой сигнал. Для аварийного включения режима охраны при выключенном зажигании нажмите и удерживайте кнопку «VALET» в течение 3 сек. Через 30 сек. автомобиль будет взят под охрану.

В период отсчета времени статусный индикатор системы **LED** горит красным цветом.



**ВНИМАНИЕ! УБЕДИТЕСЬ В ЦЕЛОСТНОСТИ ЗАЩИТНОГО ПОКРЫТИЯ КАРТОЧКИ С ИНДИВИДУАЛЬНЫМ ПИН-КОДОМ ПО ОКОНЧАНИИ РАБОТ ПО МОНТАЖУ СИСТЕМЫ НА ВАШ АВТОМОБИЛЬ.**

# 3

## Управление системой по телефону

Позвоните на номер телефона системы, после того как система ответит, введите номер соответствующей команды



**ВНИМАНИЕ! ЕСЛИ ЗВОНОК ПРОИЗВОДИТСЯ НЕ С НОМЕРА ВЛАДЕЛЬЦА - ВВЕДИТЕ ГОСТЕВОЙ ПИН-КОД. ЗАВОДСКОЕ ЗНАЧЕНИЕ ГОСТЕВОГО ПИН-КОДА 1-2-3-4.**

### Управление быстрым набором DTMF – команд.

**Например:** Для реализации функции «Запуск двигателя в один клик» необходимо в телефонной книге создать новый контакт, например «Запуск двигателя» в виде:

**+79XXXXXXX,123\*,297\*** - где «+79XXXXXXX» – номер телефона системы, «,» - пауза - функция телефонного аппарата (так же возможно отображение как «P», см. инструкцию к телефонному аппарату), «123\*» - DTMF команда дистанционного запуска двигателя, «297\*» - DTMF команда окончания телефонного разговора.

|         |                                      |         |   |
|---------|--------------------------------------|---------|---|
| #       | Возврат в предыдущее меню/состояние  | 6 6 6 * | Блокировка двигателя                        |
| *       | Повторить последнее сообщение        | 9 9 9 * | Отключение блокировки двигателя             |
| 1 *     | Постановка под охрану                | 2 5 8 * | Информация о системе                        |
| 0 *     | Снятие с охраны                      | 9 9 8 * | Отключение иммобилайзера и AntiHiJack       |
| 1 0 *   | Бесшумная постановка под охрану      | 8 8 8 * | Включение иммобилайзера и AntiHiJack        |
| 0 0 *   | Бесшумное снятие с охраны            | 2 2 2 * | Отключение HandsFree                        |
| 9 *     | Справка                              | 2 2 3 * | Включение HandsFree на постановку в охрану  |
| 0 9 *   | История событий                      | 2 2 4 * | Включение HandsFree на снятие с охраны      |
| 1 5 *   | Режим эвакуатор                      | 2 2 5 * | HF на снятие с охраны только при атозапуске |
| 0 0 7 * | Включение микрофона                  | 7 8 9 * | Вкл. функции АЗ двигателя                   |
| 1 0 0 * | Запрос баланса                       | 9 8 7 * | Отключение функции АЗ двигателя             |
|         |                                      | 2 9 7 * | Окончание вызова                            |
| 3 2 1 * | Останов двигателя                    | 5 5 1 * | Включение режима ТО (требуется пин-код)     |
| 3 3 3 * | Вкл. доп. функции от кнопки F по CAN | 5 5 2 * | Отключение режима ТО (требуется пин-код)    |
| 5 0 0 * | Запрос текущей координаты            | 1 5 6 * | Включение предпуск. подогревателя           |
| 4 5 6 * | Включение доп. канала                | 6 5 1 * | Отключение предпуск. подогревателя          |
| 6 5 4 * | Отключение доп. канала               | 1 5 9 * | Отпирание багажника                         |

Для пользования удобно этот контакт добавить в быстрый набор на любую из свободных клавиш. Для реализации функции «Запуск двигателя в один клик» не с основного номера владельца контакт необходимо создать в следующем виде:  
+79XXXXXXX,1234,123\*,297\* - где «1234» - гостевой пин-код.

### Включение/выключение режима ТО

1. Позвоните на номер телефона системы. Дождитесь ответа системы.
2. Для включения режима ТО введите DTMF-команду 551\* — «Включение режима ТО» (зажигание должно быть включено, метка на 2,4 ГГц должна быть в зоне распознавания, если активирован режим иммобилайзера или AntiHiJack)
3. Введите секретный ПИН-код с индивидуальной карты владельца.
4. Для выключения режима ТО введите DTMF-команду 552\*.

### Голосовая справка

В системе предусмотрен режим голосовых подсказок. Во время сеанса связи с системой нажмите **9\***(«звездочка»), прослушайте информацию о командах управления системой.

Для завершения соединения положите трубку.

### Повторение последнего сообщения

Для повторения любого сообщения, во время сеанса связи с системой нажмите клавишу «**ЗВЕЗДОЧКА**».

### Постановка/снятие с охраны

1. Позвоните на номер телефона системы. Дождитесь ответа системы.
2. Нажмите клавиши **1** и «**ЗВЕЗДОЧКА**» для постановки под охрану, или **0** и «**ЗВЕЗДОЧКА**» для снятия.  
Для бесшумной постановки под охрану нажмите клавиши **10** и «**ЗВЕЗДОЧКА**», для бесшумного снятия с охраны нажмите клавиши **00** и «**ЗВЕЗДОЧКА**»
3. Система подтвердит выполнение команды: «Режим охраны включён/выключен».  
Для завершения соединения положите трубку.

### Разрешение/запрещение автоматического запуска двигателя

В системе **Pandora** предусмотрена возможность оперативного отключения функций автоматического запуска двигателя.

1. Позвоните на номер телефона системы. Дождитесь ответа системы.
2. Нажмите клавиши **987** и «**ЗВЕЗДОЧКА**» для выключения всех автоматических запусков двигателя или клавиши **789** и «**ЗВЕЗДОЧКА**» для включения всех автоматических запусков двигателя.

3. Система подтвердит выполнение команды.  
Для завершения соединения положите трубку.  
Вновь разрешить запуски можно командой **789\*** (при этом сохраняются все предыдущие настройки автоматических запусков).

### Блокировка/разблокировка двигателя

Вы можете заблокировать двигатель автомобиля с помощью любого телефона. Двигатель останется заблокированным до тех пор, пока по телефону не будет подана команда «Разблокировать двигатель». Блокировку невозможно отключить брелоком-меткой.

1. Позвоните на номер телефона системы. Дождитесь ответа системы.
2. Нажмите клавиши **666** и «**ЗВЕЗДОЧКА**» для включения блокировки двигателя или клавиши **999** и «**ЗВЕЗДОЧКА**» для отключения блокировки двигателя (после ввода команды **999\*** необходимо с телефона ввести индивидуальный ПИН-код, находящийся на пластиковой карточке).

### Запрос текущей координаты

1. Позвоните на номер телефона системы. Дождитесь ответа системы.
2. Нажмите клавиши **500** и «**ЗВЕЗДОЧКА**».
3. Система подтвердит выполнение команды: «Текущая координата отправлена СМС сообщением» и отправит ссылку с координатой на карту СМС сообщением на Ваш номер.  
Для завершения соединения положите трубку.

### Включение микрофона

1. Позвоните на номер телефона системы. Дождитесь ответа системы.
2. Нажмите клавиши **007** и «**ЗВЕЗДОЧКА**».
3. Система включит микрофон.  
Для завершения соединения положите трубку.

### Запрос баланса системы

1. Позвоните на номер телефона системы. Дождитесь ответа системы.
2. Нажмите клавиши **100** и «**ЗВЕЗДОЧКА**».
3. Система подтвердит выполнение команды: «Информация по балансу отправлена СМС сообщением» и отправит информацию по балансу СМС сообщением на Ваш номер.  
Для завершения соединения положите трубку.

### Режим эвакуатор

Для транспортировки автомобиля с сохранением функций охраны предусмотрен режим эвакуатор. Включение режима возможно только в состоянии охраны, выключение происходит автоматич-

чески до момента снятия с охраны.

1. Позвоните на номер телефона системы, если система находится в режиме паника - примите тревожный вызов. Дождитесь ответа системы.

2. Для включения режима эвакуатор введите DTMF-команду 15\* система отключит датчики удара, движения, наклона.

3. Для выключения режима снимите систему с охраны.

Для завершения соединения положите трубку.

### **Отпирание багажника**

1. Позвоните на номер телефона системы. Дождитесь ответа системы.

2. Для включения режима отпирание багажника введите DTMF-команду 159\*.

Для завершения соединения положите трубку.



АНАЛОГИЧНЫМ ОБРАЗОМ ВВОДЯТСЯ ВСЕ ОСТАЛЬНЫЕ КОМАНДЫ СИСТЕМЫ.

### **Изменение настроек при помощи мобильного телефона**

Переход в режим настроек:

Снимите автомобиль с охраны, позвоните на номер телефона системы, дождитесь ответа, включите на 1-3 сек. и выключите зажигание. Система перейдет в режим программирования настроек.



ВНИМАНИЕ! НОМЕР ТЕЛЕФОНА ВЛАДЕЛЬЦА СИСТЕМЫ МОЖЕТ БЫТЬ ИЗМЕНЕН ДВУМЯ СПОСОБАМИ:

1. САМОСТОЯТЕЛЬНО, ВОСПОЛЬЗОВАВШИСЬ ИЗМЕНЕНИЕМ НАСТРОЕК С МОБИЛЬНОГО ТЕЛЕФОНА;

2. С ПОМОЩЬЮ КОМПЬЮТЕРА И СПЕЦИАЛЬНОЙ ПРОГРАММЫ PANDORA ALARMSTUDIO.

### **Пример смены номера владельца системы:**

1. Войдите в режим настроек системы с мобильного телефона согласно инструкции, описанной выше;

2. Введите DTMF-команду 1\*(настройка телефонных номеров) и 1\*(Номер владельца системы);

3. Введите новый номер телефона владельца в формате \* 79XXXXXXXX # («\*» система распознает как «+»);

4. Для подтверждения необходимо набрать команду 1\*.



**1 \* \*****Настройка телефонных номеров**

- 1 \* Номер владельца системы -> «#»
- 2 \* Дополнительный номер владельца системы -> «#»
- 3 \* Второй дополнительный номер владельца системы -> «#»
- 4 \* Номер запроса баланса -> «#»
- 5 \* Собственный номер системы -> «#»

**2 \* \*****Настройка голосовых вызовов**

- 1 \* Звонки при срабатывании тревоги
- 2 \* Звонки при срабатывании предупредительной зоны датчиков
- 3 \* Звонки при запуске двигателя
- 4 \* Звонки при останове двигателя
- 5 \* Звонки при возобновлении GSM связи
- 6 \* Звонки при снятии с охраны
- 7 \* Звонки при входе в режим программирования
- 8 \* Звонки при отсутствии связи с радиореле
- 9 \* Звонки при низком заряде АКБ
- 0 \* Звонки при аварии

**3 \* \*****Настройка СМС сообщений**

- 1 \* СМС сообщение при срабатывании тревоги
- 2 \* СМС сообщение при срабатывании предупредительной зоны датчиков
- 3 \* СМС сообщение при запуске двигателя
- 4 \* СМС сообщение при останове двигателя
- 5 \* СМС сообщение при возобновлении GSM связи
- 6 \* СМС сообщение при снятии с охраны
- 7 \* СМС сообщение при входе в режим программирования
- 8 \* СМС сообщение при отсутствии связи с радиореле
- 9 \* СМС сообщение при низком заряде АКБ
- 0 \* СМС сообщение при аварии

**4 \* \*****Настройка иммобилайзера**

- 1 \* Иммобилайзер (вкл/выкл)
- 2 \* Anti-Hi-Jack

**5 \* \*****Настройка дополнительных функций**

- 1 \* Изменение гостевого ПИН-кода
- 2 \* Гостевой вход
- 3 \* Дистанционная блокировка
- 4 \* Прослушивание салона
- 5 \* Установка порога напряжения для отправки уведомления

**6 \* \*****Настройка автоматического запуска двигателя**

- 1 \* По времени
- 2 \* Установка времени запуска двигателя
- 3 \* По напряжению
- 4 \* Установка напряжения запуска двигателя
- 5 \* По температуре
- 6 \* Установка температуры запуска
- 7 \* Периодически
- 8 \* Установка периода запуска

**7 \* \*****Настройка чувствительности датчиков**

- 1 \* Настройка предупредительной зоны датчика удара
- 2 \* Настройка чувствительности тревожной зоны датчика удара
- 3 \* Настройка чувствительности датчика движения
- 4 \* Настройка чувствительности датчика наклона
- 5 \* Настройка предупредительной зоны дополнительного датчика
- 6 \* Настройка чувствительности тревожной зоны датчика

**8 \* \*****Настройка функций экономии энергии в средствах**

- 1 \* GSM связь
- 2 \* Экономичный режим GSM связи
- 3 \* Голосовые вызовы в роуминге

**9 \* \*****Установка текущей даты и времени**

- 1 \* Установка даты
- 2 \* Установка времени

**Запуск по температуре двигателя возможен только при подключенном датчике температуры. Наличие датчика зависит от комплектации системы.**

# 4

**Информационный интернет-сервис [www.pro.p-on.ru](http://www.pro.p-on.ru) и мобильные приложения**

## Регистрация

Зайдите на сайт [www.pro.p-on.ru](http://www.pro.p-on.ru) и пройдите процедуру регистрации, следуя указаниям сервиса.

## Вход

После завершения процедуры регистрации Вы можете осуществлять вход в интернет-сервис как с компьютера через браузер, так и при помощи специализированных мобильных приложений для платформ Android (Pandora Online, Pandect Info), iOS (Pandora Pro).

## Мобильные приложения

Скачать бесплатное приложение Pandora для Вашего мобильного устройства можно в соответствующем магазине приложений (AppStore, Google Play)

Для входа в приложение используйте соответствующие регистрационные данные, полученные от сервиса на этапе регистрации или зарегистрируйтесь.

## Добавление автомобиля в интернет-сервис

Интернет-сервис [pro.p-on.ru](http://pro.p-on.ru) поддерживает одновременную работу с несколькими, установленными на различных автомобилях, телеметрическими системами (частный автопарк).

Для добавления телеметрической системы (автомобиля) в сервис нажмите кнопку «Добавить автомобиль» и пройдите процедуру добавления, следуя указаниям сервиса.



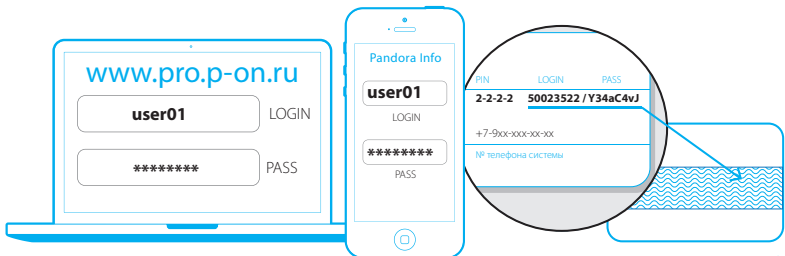



Для добавления автомобиля понадобится индивидуальная карта владельца с регистрационной информацией (входит в комплект телеметрической системы).



## История событий

В истории событий сохраняется более 100 типов событий, которые могут происходить с системой. История событий в интернет-сервисе ведется, начиная с момента выпуска системы на производстве, и доступна владельцу в любой момент, с любого устройства, имеющего доступ в интернет (в системе действуют ограничения по количеству событий в истории).

Каждое событие в истории сохраняется с его датой, временем, координатами (необходим GPS/ГЛОНАСС-приемник), а также состоянием всех контролируемых системой зон и датчиков на момент наступления события.

| История событий   |  |
|---|--|
| 18 января   |  |
|  09:00 | Постановка под охрану<br>Калуга, Кирова 20,а     |
|  08:35 | Снятие с охраны<br>Калуга, Московская, 218       |
|  08:24 | Запуск двигателя<br>Калуга, Московская, 218      |
| 17 января   |  |
|  18:34 | Постановка под охрану<br>Калуга, Московская, 218 |
|  18:00 | Снятие с охраны<br>Калуга, Кирова 20,а           |
|  17:50 | Запуск двигателя<br>Калуга, Кирова 20,а          |
|  09:00 | Постановка под охрану<br>Калуга, Кирова 20,а     |

08:24    Запуск двигателя  
18 января    по команде из интернет-сервиса

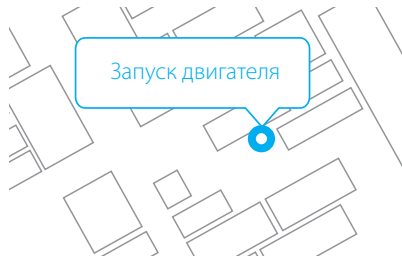
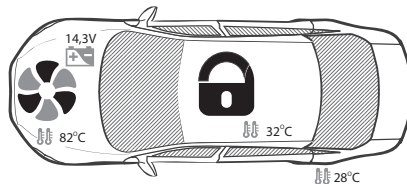

### Статусная информация о состоянии системы

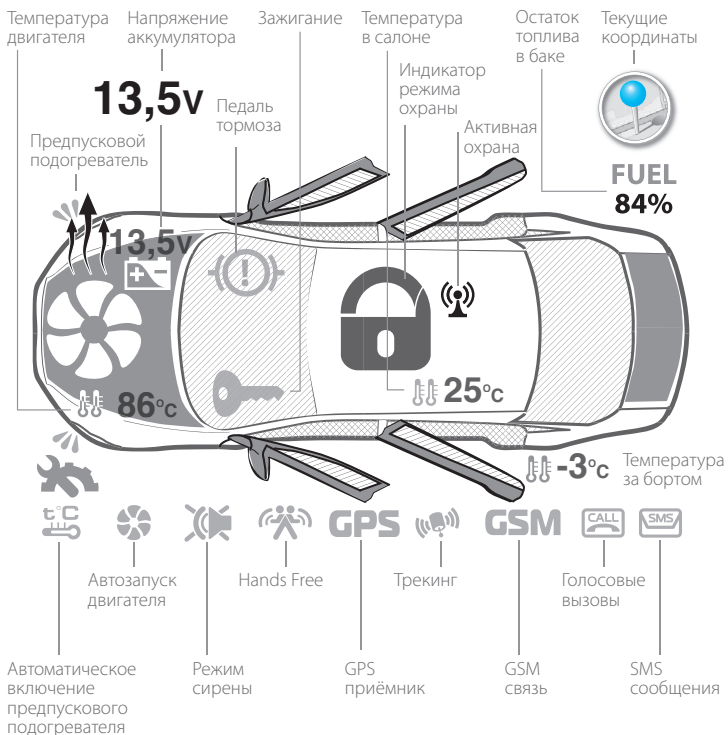

## Охранные и тревожные зоны

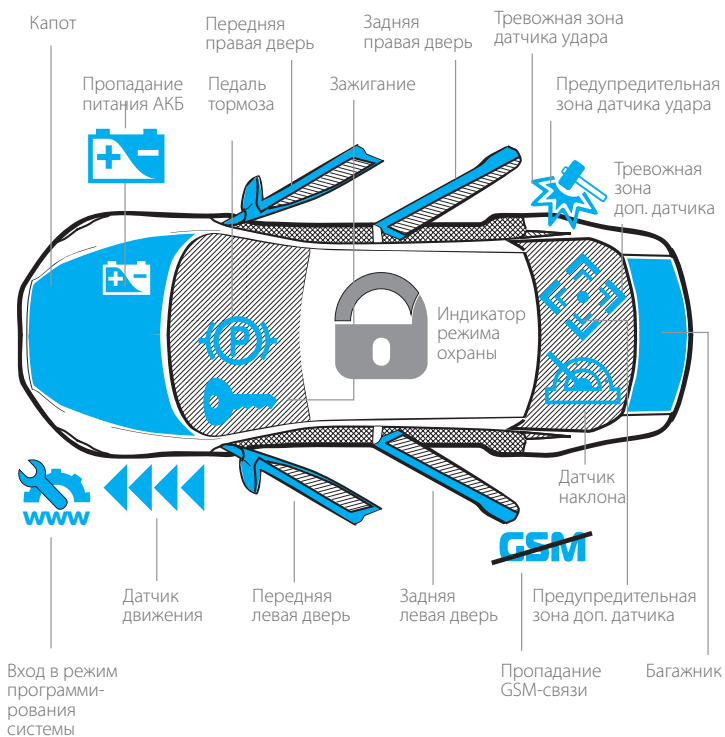

**5**

**Информация**

## Полезные интернет-ресурсы

### [www.alarmtrade.ru](http://www.alarmtrade.ru)

Официальный сайт компании **Alarmtrade**, следите за новостями компании и новинками автомобильных охранных систем.

### [www.pro.p-on.ru](http://www.pro.p-on.ru)

Информационный интернет-сервис систем Pandora и Pandect. Подробная история событий Вашего автомобиля. Удобный способ управления и контроля транспортного средства.

### [www.manuals.alarmtrade.ru](http://www.manuals.alarmtrade.ru)

Сервис on-line руководств по автомобильным охранним системам **Pandora, Pandect**.

### [support@alarmtrade.ru](mailto:support@alarmtrade.ru)

Адрес электронной почты официальной службы поддержки.

### **8-800-700-17-18**

Телефон федеральной службы поддержки.



## Расположение блоков системы

Попросите специалиста, выполнявшего монтаж вашей системы, отметить на схеме расположение блоков системы. Данная информация может понадобиться для удобства диагностики в случае выхода системы из строя.

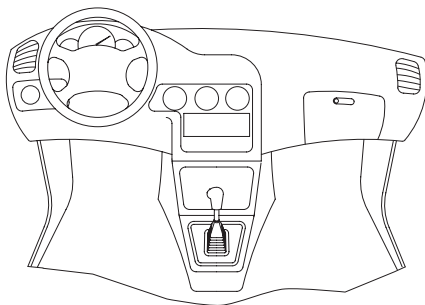

- 1 Базовый блок
- 2 Кнопка «VALET»
- 3 Реле блокировки
- 4 LED-индикатор
- 5 Модуль автозапуска
- 6 GPS-приемник

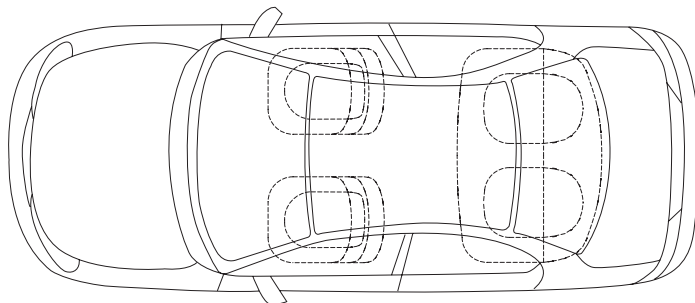

## Гарантийные обязательства

Изготовитель гарантирует соответствие охранно-сервисной системы требованиям ТУ при соблюдении условий эксплуатации, монтажа, хранения, транспортирования, указанных в данном руководстве.

Изделие должно использоваться только в соответствии с инструкцией по эксплуатации и установке. Изделие подлежит только профессиональной установке в сертифицированных установочных центрах. Установщик охранно-сервисной системы обязан заполнить свидетельство установки, прилагаемое в комплекте.

Вышедшие из строя в течение гарантийного срока эксплуатации по вине завода-изготовителя составные устройства системы противоугонной сигнализации подлежат замене или ремонту силами установщика (предприятия-изготовителя или организации, осуществляющей комплексное обслуживание).

Потребитель лишается права на гарантийное обслуживание в следующих случаях:

- по истечении гарантийного срока эксплуатации;
- при нарушении правил монтажа, эксплуатации, транспортирования и хранения;
- при наличии механических повреждений наружных деталей системы противоугонной сигнализации после момента продажи, включая воздействие огня, аварии, попадания внутрь агрессивных жидкостей и воды, небрежного обращения;
- при наличии повреждений в результате неправильной настройки или регулировки;
- при замене составных устройств системы противоугонной сигнализации на устройства, не рекомендованные производителем;
- если нарушено пломбирование предприятия-изготовителя;
- если отсутствуют заполненные должным образом свидетельство установки или гарантийный талон.

Гарантийный срок эксплуатации – 3 года со дня продажи, но не более 3,5 лет с момента изготовления.

Настоящая гарантия не распространяется на элементы питания брелоков, которые имеют естественный ограниченный срок службы.

Ремонт и обслуживание системы противоугонной сигнализации с истекшим гарантийным сроком осуществляется за счет средств потребителя по отдельным договорам между поставщиком/установщиком и потребителем.



**ВНИМАНИЕ! РЕКОМЕНДУЕМ ТРЕБОВАТЬ ЗАПОЛНЕНИЯ СВИДЕТЕЛЬСТВА УСТАНОВКИ И ГАРАНТИЙНОГО ТАЛОНА, РАБОТНИКОМ, ПРОИЗВОДИВШИМ МОНТАЖ СИСТЕМЫ, Т. К. ЭТИ ДОКУМЕНТЫ МОГУТ ПОНАДОБИТЬСЯ ПРИ ОБРАЩЕНИИ В СЛУЖБУ ПОДДЕРЖКИ.**

## Свидетельство установки

Я, нижеподписавшийся \_\_\_\_\_  
Должность, Ф.И.О.

профессиональный установщик, удостоверяю, что установка системы противоугонной сигнализации транспортного средства, описанная ниже, была произведена мною согласно инструкциям по установке, предоставленным изготовителем системы.

### Описание транспортного средства:

Марка автомобиля \_\_\_\_\_

Тип \_\_\_\_\_

Идентификационный номер (VIN) \_\_\_\_\_

Регистрационный номер \_\_\_\_\_

### Описание системы противоугонной сигнализации автотранспортного средства:

Марка изделия **Pandora**

Заводской номер \_\_\_\_\_

Название организации, полный адрес и печать установщика \_\_\_\_\_

\_\_\_\_\_  
\_\_\_\_\_

Подпись \_\_\_\_\_ / \_\_\_\_\_ /  
Расшифровка подписи

Работу принял \_\_\_\_\_ / \_\_\_\_\_ /  
Расшифровка подписи

Дата « \_\_\_\_ » \_\_\_\_\_ 20 \_\_\_\_ г.

## Свидетельство о приемке

Система противоугонной сигнализации Pandora соответствует техническим условиям ТУ 4573-001-89696454-2014 и признана годной для эксплуатации.

Заводской номер \_\_\_\_\_

Дата выпуска \_\_\_\_\_

Подпись лиц, ответственных за приемку \_\_\_\_\_

М.П.

Упаковщик \_\_\_\_\_

Подпись (личное клеймо)

---

## Гарантийный талон

Модель **Pandora**

Заводской номер \_\_\_\_\_

Дата покупки « \_\_\_\_ » \_\_\_\_\_ 20 \_\_\_\_ г.

\_\_\_\_\_  
Штамп предприятия торговли (установочного центра)

Подпись продавца \_\_\_\_\_